



AMAZONE

Aufsattel-Volldrehpflug ***Tyrok***



Aufsattel-Volldrehpflug Tyrok

Ein Pflug setzt neue Maßstäbe



Mit dem neuen Pflug Tyrok bietet AMAZONE einzigartige Vorteile für Ihren Betrieb. Dank der neuen SpeedBlade-Pflugkörper ist maximale Geschwindigkeit bei minimalem Verschleiß möglich. Gleichzeitig sorgt das neue stabile Rahmenrohr für gleichbleibende Arbeitstiefe auf voller Breite. Mit dem neuen Tyrok bietet AMAZONE für jeden Betrieb stets die richtige Lösung, auch bei unterschiedlichsten Anforderungen.



	Seite
AMAZONE Pflüge	4
Ihre Vorteile auf einen Blick	6
Aufsattel-Volldrehpflug Tyrok	8
Aufbau des Tyroks	10
Rahmen	12
Vorderfurchenbreite	14
SpeedBlade-Pflugkörper	16
©plus-Härteverfahren Scharspitzen	18
Pflugkörper von AMAZONE	20
Überlastsicherung	22
Arbeitsbreitenverstellung	24
Aufsattelrad	26
Ausstattungen	28
Packer	30
Technische Daten	32

NEUER FILM –
SEHEN SIE MEHR



MEHR INFORMATIONEN
www.amazone.de/tyrok

AMAZONE Pflüge

Für den intelligenten Pflanzenbau



Pflugarbeit heute

Der Pflug ist das Symbol der Landwirtschaft. Die Bodenbearbeitung ist neben Züchtung, Düngung und Pflanzenschutz entscheidend für den Erfolg im Ackerbau. Nachhaltigkeit und eine hohe Effizienz bei der Arbeitserledigung sind die entscheidenden Faktoren, an denen die landwirtschaftliche Verfahrenstechnik auch in Zukunft gemessen werden wird.

Angestrebt werden eine nachhaltige Bodenbewirtschaftung, die Steigerung der Flächenproduktivität und eine auf hohe Rentabilität ausgelegte Konstruktion. Der Einsatz moderner Pflüge ist neben der konservierenden Bodenbearbeitung und alternativen Säverfahren nach wie vor von hoher Bedeutung für den Ertrag und damit den Erfolg der Bodenbearbeitung.

AMAZONE Pflüge zeichnen sich aus durch robuste Technik, hohe Arbeitsqualität, eine optimale Anpassung an die standortspezifischen Anforderungen und höchste Wirtschaftlichkeit.

Ihre Vorteile:

- ✔ Individuelle Abstimmung des Pfluges auf die jeweiligen Anforderungen
- ✔ Einfachste Einstellung und komfortable Bedienung
- ✔ Hohe Lebensdauer dank robuster Bauweise

Das richtige Verfahren ist entscheidend!

Nicht die Philosophie, sondern die richtige Auswahl des Bodenbearbeitungsverfahrens ist entscheidend für den Erfolg. Das konventionelle Aussaatverfahren mit Pflugeinsatz ist nach wie vor weit verbreitet. Diesem Umstand zufolge und in Anlehnung an sich immer wieder ändernde Rahmenbedingungen wie zum Beispiel Produktpreise, Energieproduktion, Reduzierung von Brachflächen etc. werden auf vielen Betrieben sowohl konventionelle als auch Mulchsaatverfahren parallel praktiziert, die ertragssichernde Funktion des Pfluges wird hier sehr geschätzt.

Vorteile der konventionellen Bodenbearbeitung

- ✔ Effektive Unkrautbekämpfung auf mechanischem Weg durch Lichtentzug, effektive Bekämpfung von Randeinwüchsen
- ✔ Schnellere Bodenerwärmung und bessere Bodendurchlüftung für höhere Erträge bei wärmebedürftigen Kulturen
- ✔ Einzige Bodenbearbeitungsmaßnahme bei Staunässe
- ✔ Reduzierung der Infektionsgefahr der Folgefrucht
- ✔ Beschleunigung der Umsetzungsaktivität im Boden durch Sauerstoffanreicherung
- ✔ Mechanische Bekämpfung von UV-Licht empfindlichen Bodenschädlingen, Schnecken und Mäusen



Tyrok

7-, 8- oder
9-scharig und max. 400 PS



Ihre Vorteile auf einen Blick:

- ⊕ Schlagkräftiger und sehr robuster Aufsattel-Volldrehpflug mit hoher Einsatzsicherheit
- ⊕ Exakte Arbeitstiefe auf der ganzen Pfluglänge dank stabilem Rechteckrahmenrohr
- ⊕ Perfektes Anschlusspflügen auch unter wechselnden Bedingungen, dank der serienmäßigen hydraulischen Vorderfurchenanpassung **AutoAdapt**
- ⊕ Einzigartige **SpeedBlade**-Pflugkörper mit vergrößertem Streichblech-Vorderteil und ©plus-Härteverfahren ermöglichen mehr Geschwindigkeit bei weniger Verschleiß
- ⊕ Schnelle und materialschonende Wendevorgänge durch die zweistufige hydraulische Endlagendämpfung – **SmartTurn**
- ⊕ Großvolumiges Aufsattelrad sorgt für eine exakte Tiefenführung und optimale Bodenschonung
- ⊕ Maximale Sicherheit und Komfort bei der Transportfahrt durch serienmäßige Dämpfung des Rades
- ⊕ Scherbolzen oder hydraulische Überlastsicherung für einen sicheren Wiedereinzug in den Boden
- ⊕ Zentrales Einstellzentrum **SmartCenter** am Anbaubock des Pfluges für schnelle Handgriffe

Pflugkörperprogramm

mit **5 Pflugkörpern**

Schnelles und materialschonendes

Drehen mit **SmartTurn**



Automatische Vorderfurchenanpassung an die

Arbeitsbreite mit **AutoAdapt**

Einzigartig und patentiert –

**SpeedBlade-Pflugkörper mit
©plus-Härteverfahren**

für maximales Tempo bei minimalem Verschleiß

Bis in die Spitzen durchdacht

Aufsattel-Volldrehpflug Tyrok



Die Typen

Mit dem Tyrok bietet AMAZONE einen Aufsattel-Volldrehpflug mit 7, 8 oder 9 Scharen und mechanischer oder hydraulischer Arbeitsbreitenverstellung von 33 cm bis 55 cm an. Konzipiert für anspruchsvolle Einsatzbedingungen. Dank einfacher Handhabung und Einstellung ist der Tyrok ein robuster Pflug mit hohem Komfort.

Die Merkmale

- ✔ 7, 8 oder 9 Schare
- ✔ Für Traktoren bis 400 PS
- ✔ Stabiles Rahmenrohr: 200 x 150 x 10 mm
- ✔ Serienmäßige hydraulische Vorderfurcheneinstellung
- ✔ Scherbolzen-Überlastsicherung oder hydraulische Überlastsicherung





Die Tyrok-Typen im Überblick:

	Scharigkeit	Körperlängs- abstand (cm)	Rahmenhöhe (cm)	Arbeitsbreitenverstellung (cm)		Überlastsicherung
				mechanische Arbeitsbreite	hydraulische Arbeitsbreite	
Tyrok 400	7	100	80/85	35/40/45/50	–	Scherbolzen
	8					
	9					
Tyrok 400 V	7	100	80/85	–	33 bis 55	Scherbolzen
	8					
Tyrok 400 VS	7	100	80	–	33 bis 55	Hydraulische Überlastsicherung
	8					

Komfortable Bedienung – Präzise Arbeit

Aufbau des Tyroks



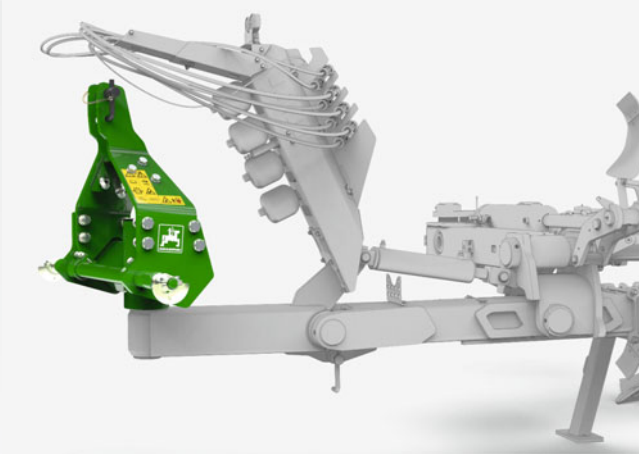

Anbaubock des Tyroks

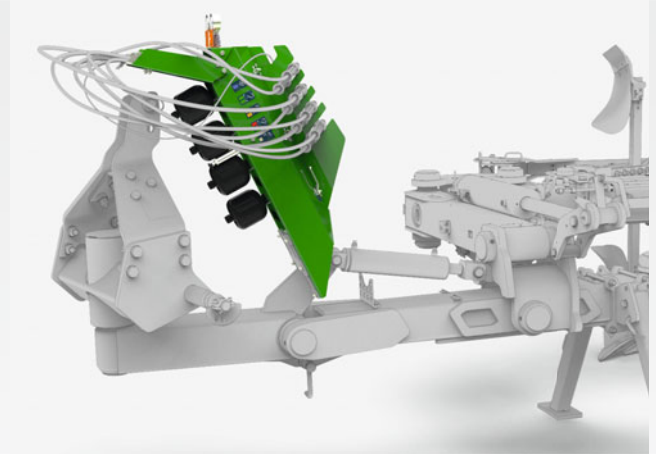

SmartCenter am Tyrok

Optimierter Anbaubock

Der Anbaubock des Tyroks bietet die perfekte Verbindung zum Traktor bei gleichzeitig minimalen Verschleiß. Dank des 180° drehbaren Anbaubocks kann der Seitenzug verringert werden, wodurch Kraftstoff eingespart werden kann. Gleichzeitig ist durch zwei Kuppelmöglichkeiten für den Oberlenker sowie die Unterlenkeraufhängung für die Kategorien 3, 4N und 4, höchste Flexibilität gegeben. Optional lässt sich der Tyrok zusätzlich mit einem Zugkraftverstärker ausstatten. Um die Traction des Traktors zu verstärken, überträgt ein weiterer Hydraulikzylinder Gewicht auf dessen Hinterachse. Dies ermöglicht maximale Zugkraft und verringert gleichzeitig den Kraftstoffverbrauch.

SmartTurn – Schonend Drehen in nur 9 Sekunden!

Dank einer zweistufigen Endlagendämpfung wird der Drehvorgang des Pflugs kurz vor Ende verlangsamt. Dies führt zu einem materialschonendem Dämpfungseffekt beim Einfahren des Zylinders. Dabei müssen keine Kompromisse bei der Dauer gemacht werden. Innerhalb von nur 9 Sekunden ist der schonende Drehvorgang abgeschlossen.

SmartCenter für komfortables Einstellen

Durch die aufgeräumte Schlauchgarderobe gelingt eine optimale Schlauchführung zum Traktor. Einem schnellen Anbau des Pflugs steht daher nichts im Weg. Zusätzlich sind alle Hydraulikfunktionen auch direkt am SmartCenter steuerbar. Dies ermöglicht eine komfortable Einstellung des Pflugs im vorderen Bereich direkt an der Maschine.

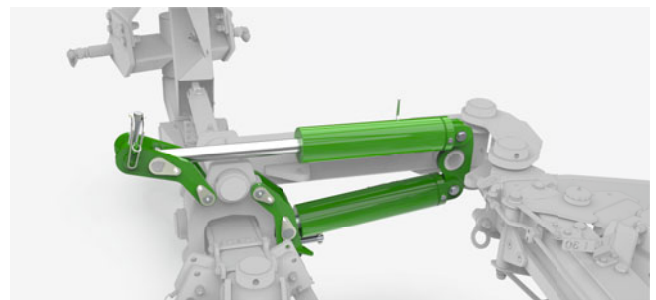

Wendezylinder mit hydraulischer Drossel



Der Rahmen

Stabilität ohne Kompromisse



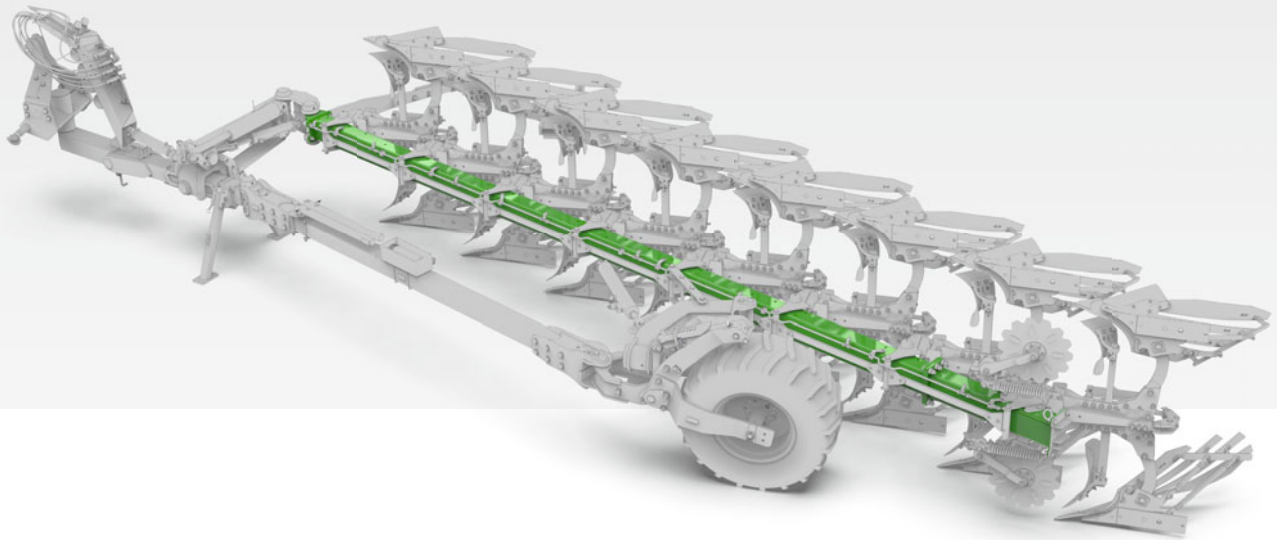

Der Rahmen – Pure Stabilität

Durch das Rechteckrahmenrohr in der Dimension 200 x 150 x 10 mm wird ein durchbiegen des Rahmens auch unter hoher Last und harten Bodenverhältnissen minimiert. Die Stabilität des Rahmens unterbricht ein mögliches Biegen, wodurch eine gleiche Arbeitstiefe auf ganzer Arbeitsbreite gewährleistet wird. Gleichzeitig ist der Rahmen dank der rechteckigen Form noch stärker belastbar. Die Rahmenhöhe beträgt 80 cm, optional sind bei mechanischer Überlastsicherung auch 85 cm erhältlich.

Die wichtigsten Vorteile:

- ✔ Sehr stabiler Rahmen dank des massiven Rahmenrohrs
- ✔ Komfortable und schonende Wendung
- ✔ Sichere und komfortable Transportfahrt
- ✔ Konstante Arbeitstiefe aller Körper dank stabilem Rahmenrohr
- ✔ Hohe Flexibilität bei der Scharanzahl
- ✔ Rahmenhöhe 80 cm (85 cm optional bei mechanischer Überlastsicherung)

Hohe Flexibilität

Die einfache und gleichzeitig stabile Bauweise des Tyroks ermöglicht ein erweiterbares Rahmensystem. Dadurch ist innerhalb kürzester Zeit ein zusätzliches Schar ab- oder angebaut.

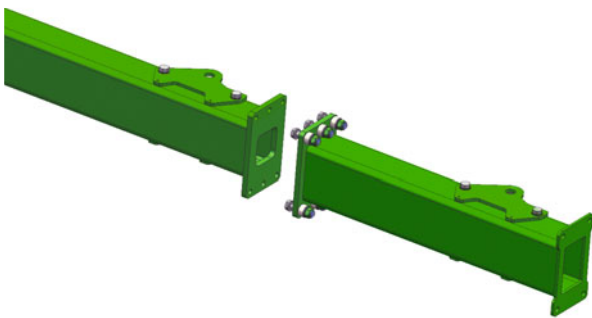

Erweiterbares Rahmensystem mit Flansch

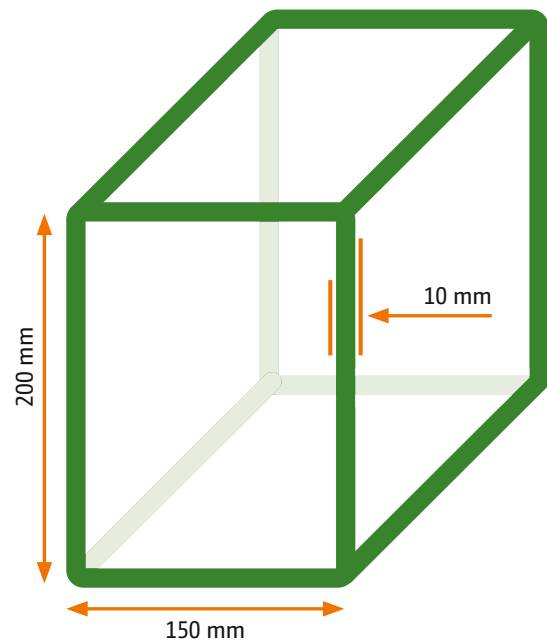

Ausschnitt des stabilen Rahmenrohres

Vorderfurchenbreite

Immer die richtige Einstellung



AutoAdapt – Automatische Vorderfurchenanpassung bei Arbeitsbreitenänderung

Durch die automatische Anpassung der Vorderfurchenbreite bei Änderung der Arbeitsbreite wird ein perfekter Anschluss auch unter wechselnden Bedingungen ermöglicht. Durch die serienmäßige hydraulische Einstellung der Vorderfurche ist eine sichere Funktion unter allen Bedingungen gewährleistet. Gleichzeitig kann schnell und komfortabel auf wechselnde Bedingungen reagiert werden. Während des Vorgangs wird die Schwinde direkt durch den Zylinder angesteuert. So sind Innenspurmaße von 1,2 m bis zu 1,6 m möglich.

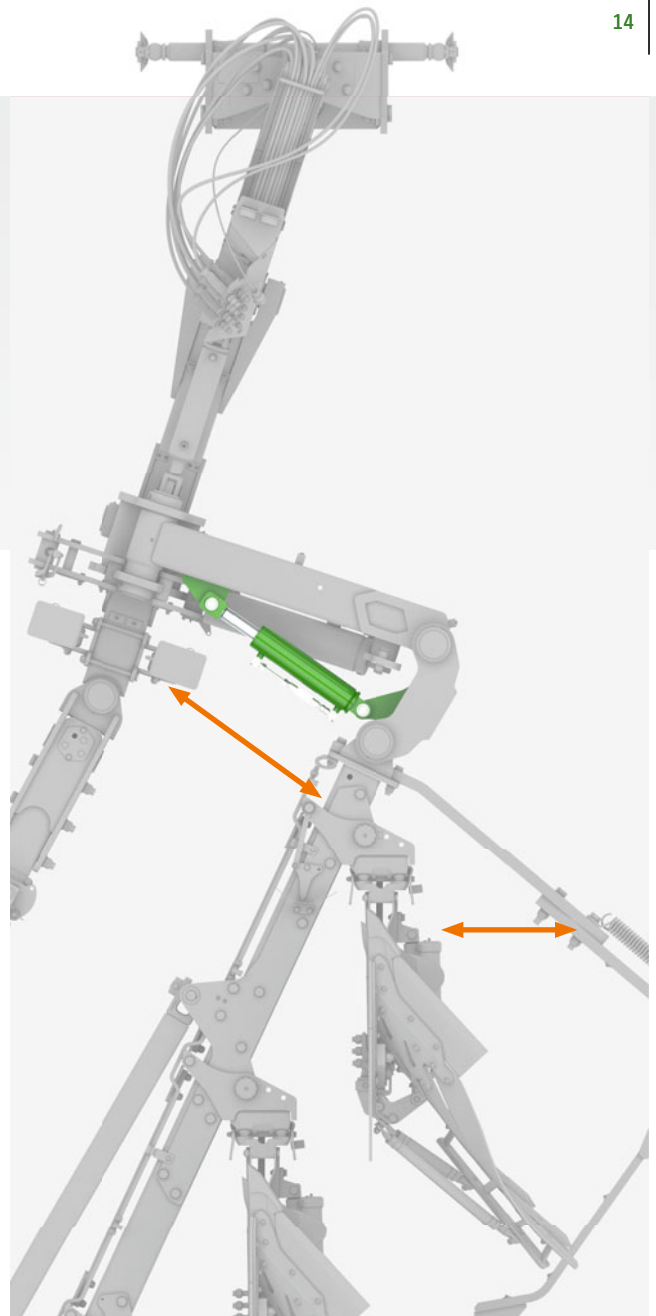

Intelligentes Kinematiksystem zur Anpassung der Vorderfurchenbreite

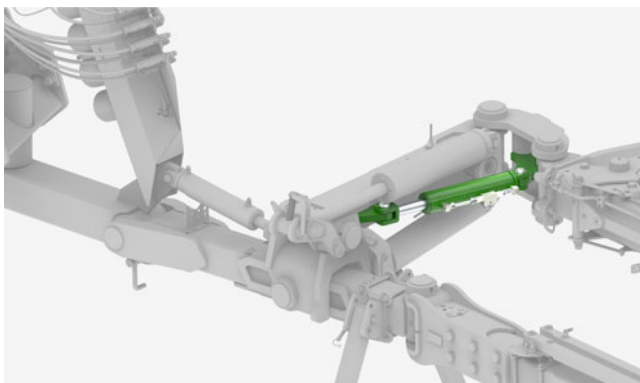

Hydraulikzylinder zur Einstellung der Vorderfurchenbreite

Ihre Vorteile dank AutoAdapt:

- ✔ Einfache und komfortable Anpassung der Vorderfurche an die Arbeitsbreite
- ✔ Exakter Anschluss
- ✔ Robustes und verschleißarmes System zur Grundeinstellung
- ✔ Reaktionsschnell auch während der Fahrt durch direktes Ansteuern des ersten Körpers
- ✔ Perfektes Arbeitsergebnis auch auf wechselnden Böden, in Hanglagen oder bei wechselnden Traktoren

SpeedBlade-Pflugkörper

Pflugkörper neu gedacht



SpeedBlade

Maximales Tempo – Minimaler Verschleiß

SpeedBlade – Die neuen innovativen Pflugkörper

Die neuen SpeedBlade-Pflugkörper mit patentiertem extra großen Streichblech-Vorderteil und ©plus-Härteverfahren sorgen für deutlich geringeren Verschleiß bei gleichzeitig hohen Fahrgeschwindigkeiten. Durch immer schnellere Fahrgeschwindigkeiten beim Pflügen verlagert sich der Verschleißpunkt weiter nach hinten. Durch das kleine Streichblech-Vorderteil bei handelsüblichen Pflugkörpern beginnt der Verschleiß bei höheren Geschwindigkeiten direkt am Scharblatt. Dank des patentierten vergrößerten Streichblech-Vorderteil ist es ausreichend, das Vorderteil des Streichblechs zu tauschen. Das lästige und teure Tauschen des gesamten Scharblatts wird so vermieden.



SpeedBlade-Pflugkörper mit patentiertem großen Streichblech-Vorderteil und ©plus-Härteverfahren

SpeedBlade-Körper mit patentiertem AMAZONE Streichblech-Vorderteil

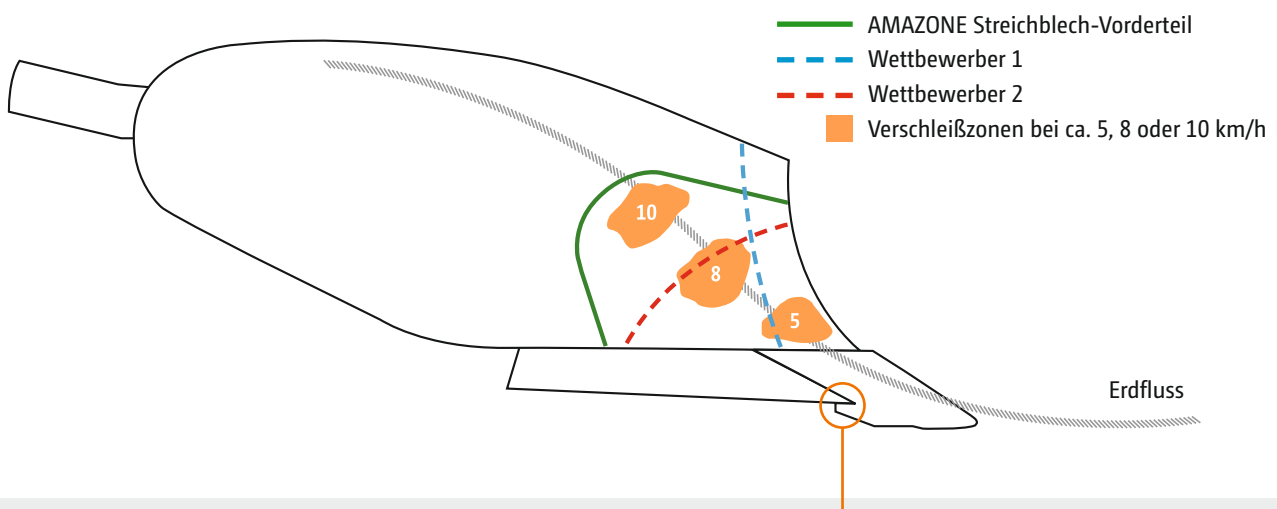

SpeedBlade-Körper U 40

Scharspitze überdeckt das Scharblatt:

- ✔ Die Fügestelle liegt somit geschützt in der Scharspitze
- ✔ Pflanzenreste, Ballenschnüre, Drähte oder Wurzelreste können sich nicht aufhängen

Das ©plus-Härteverfahren



Beste Qualität für langlebige Verschleißteile

Das ©plus-Härteverfahren – Das Know-how der Wärmebehandlung

Die Herstellung von Verschleißteilen für die Bodenbearbeitung blickt auf eine jahrzehntelange Geschichte zurück. Ständige Weiterentwicklung bei Material und Produktionstechnologie sowie unser Know-how in der Wärmebehandlung sind die Basis für höchste Qualität der Pflugverschleißteile.

Kohlenstoff ist in seiner reinsten Form als Diamant das Härteste, was die Natur hervorbringt. Durch zusätzliches Einbringen von Kohlenstoff werden die ©plus-Verschleißteile weitaus härter und langlebiger. AMAZONE erreicht mit einem einzigartigen Härteverfahren z. B. beim Streichblech eine sehr große Härte an der Vorderseite, was beste Verschleißfestigkeit bedeutet. Die Rückseite bleibt relativ weich und damit auch überaus zäh und schlagfest.

Vorteile des ©plus-Härteverfahrens:

- ✔ Längere Standzeiten
- ✔ Hohe Schlagfestigkeit
- ✔ Geringerer Zugkraftbedarf
- ✔ Reduzierter Kraftstoffverbrauch
- ✔ Weniger Kleben durch glattere Oberfläche

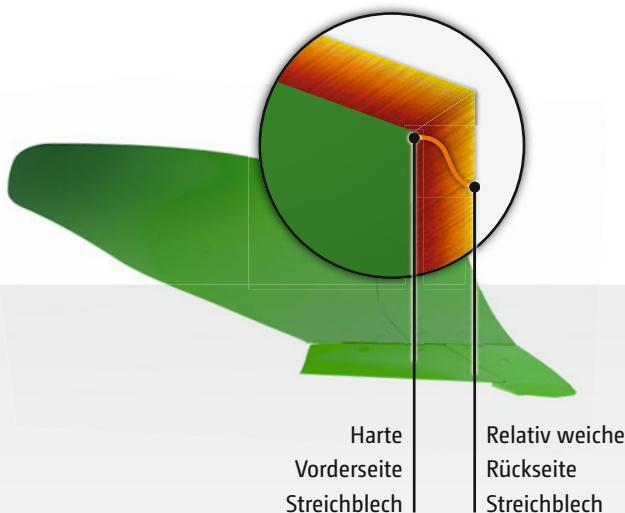

Rahmenrohre aus hochfestem Stahl für höchste Lebensdauer

Bei allen AMAZONE Pflügen werden Rahmenrohre aus hochfestem Spezialstahl eingesetzt. Die große Wandstärke ergibt neben der Stabilität des gesamten Rahmens auch eine überaus große Festigkeit aller Schraubverbindungen, die große Wandstärke vermeidet Lochlaibungen und Deformierung des Rohres im Bereich der Verschraubung. Eine weitere Besonderheit der Pflüge ist die Ausführung der Rahmenrohre ohne jegliche Schweißnaht.

Querschnitt Streichblech – Vergleich unterschiedlicher Verfahren

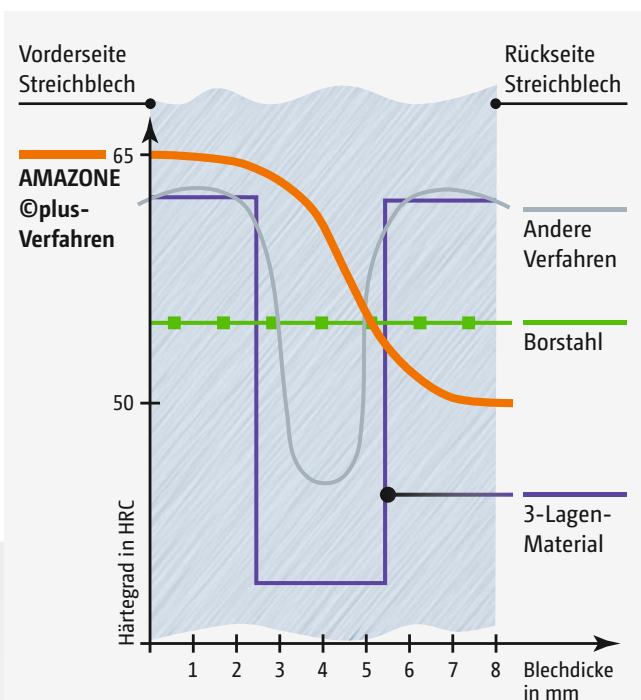

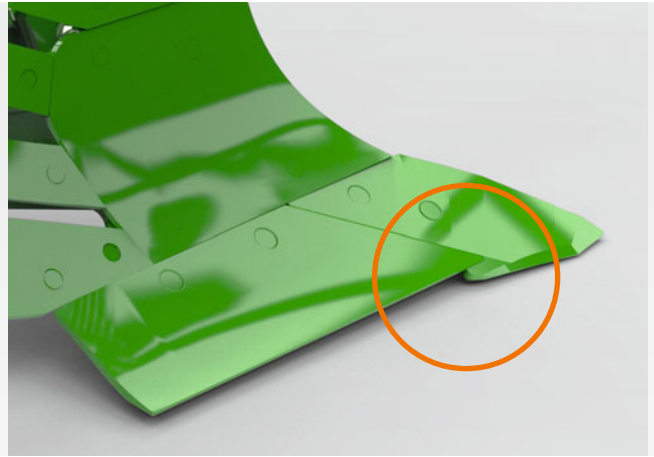

Überdecken der Scharspitze mit dem Scharblatt

Scharspitzen – Für jeden Einsatz die richtige Scharspitze

Ihre Vorteile der verschiedenen Spitzen:

Standard Scharspitze:

- ✔ Vorne abgewinkelt für besten Bodeneinzug
- ✔ Spitze überdeckt das Scharblatt

HD-Scharspitze:

- ✔ Vorne abgewinkelt für besten Bodeneinzug
- ✔ Hinten aufgepanzert
- ✔ Für besonders harte Bedingungen und lange Standzeiten

Drehbare Wechselspitze:

- ✔ Sehr flach abgewinkelt für einen sauberen und sicheren Bodeneinzug
- ✔ Spitze beidseitig nutzbar
- ✔ Schnelles Drehen für kurze Rüstzeiten



HD Scharspitze



Standard Scharspitze



Drehbare Wechselspitze

Überdeckende Scharspitze – Maximale Leichtzügigkeit des Pflugkörpers

Da die Scharspitze, das Scharblatt überdeckt liegt die Függestelle gut geschützt in der Scharspitze. Dank dieser cleveren Verbindung verfangen sich keine Pflanzenreste, Ballenschnüre oder Wurzelreste im Schar.

Offener Körperrumpf – Für noch mehr Leichtigkeit

Der offene Körperrumpf verhindert aufgrund seiner Form, dass Erde unter dem Rumpf hängen bleibt. Der Pflug lässt sich so noch leichter ziehen. Gleichzeitig sorgt die massive einstellbare Abstützung der Streifenkörper für mehr Stabilität.



Pflugkörper von AMAZONE

Zuverlässig – Leichtzügig – Erstklassig



Eignung:
++ sehr gut geeignet
+ gut geeignet
o geeignet
- weniger gut geeignet

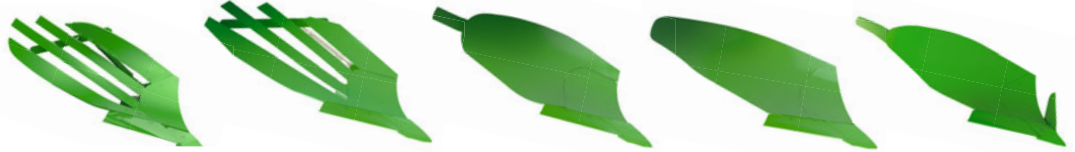

Pflugkörper	STW 35	STU 40	U 40	S 35	W 35
Min. Arbeitstiefe ca. (cm)	18	18	18	15	15
Max. Arbeitstiefe ca. (cm)	30	35	35	30	30
Max. Arbeitsbreite ca. (cm)	50	55	55	50	50
Eignung	- o + ++	- o + ++	- o + ++	- o + ++	- o + ++
Leichter, klebender Boden (Moor)					
Leichter Boden (Sand)					
Mittlerer Boden					
Schwerer Boden					
Sehr schwerer Boden (Ton)					
Hanglagen					
Krümelung					
Furchenräumung					
Zugkraftbedarf					
Bodenwendung					

Überlastsicherung

Immer auf der sicheren Seite



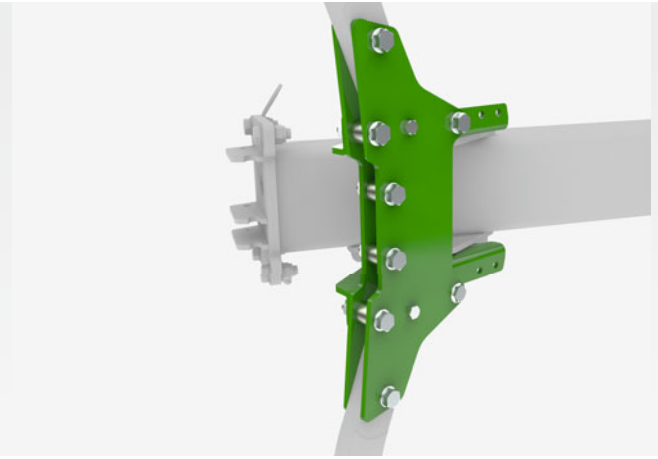
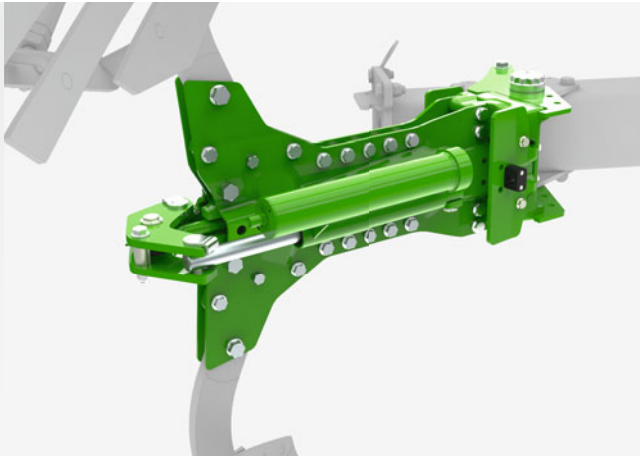

Hydraulische Überlastsicherung

Die hydraulische Überlastsicherung verfügt grundsätzlich je Pflugkörperpaar über einen Hydraulikzylinder mit einem direkt verbundenen, stickstoffgefüllten Hydraulikspeicher. Beim Auslösen drückt der Pflugkörper über den Hydraulikzylinder einen Kolben in den Speicher. Das Gas wird zusammengepresst und bringt nach Passieren des Hindernisses den Körper automatisch wieder in die Ausgangsposition. Gewählt werden kann zwischen der serienmäßigen hydraulischen Überlastsicherung mit dezentraler Verstellung oder der optionalen Überlastsicherung mit zentraler Verstellung für die komfortable und schnelle Einstellung des Auslösedrucks aller Körper.

Ihre Vorteile

- ✔ Einfaches Anpassen der Auslösekraft
- ✔ Ruhige und materialschonende Arbeitsweise
- ✔ Austauschbare Gelenkkugeln und Kugelpfannen
- ✔ Serienmäßige zusätzliche Abscherschraube

Mechanische Überlastsicherung mit Scherbolzen

Der Scherbolzen ist die bewährte Standardlösung. Unter Belastung reißt die Abscherschraube an der Sollbruchstelle und der Pflugkörper weicht dem Hindernis durch Schwenken nach oben aus. Die hohen Auslösekräfte des Scherbolzens ermöglichen einen Einsatz auch in schweren und harten Böden.

Ihre Vorteile

- ✔ 6.200 kg Abscherkraft
- ✔ Exaktes Abschneiden durch doppelschnittige und gehärtete Flanschplatten

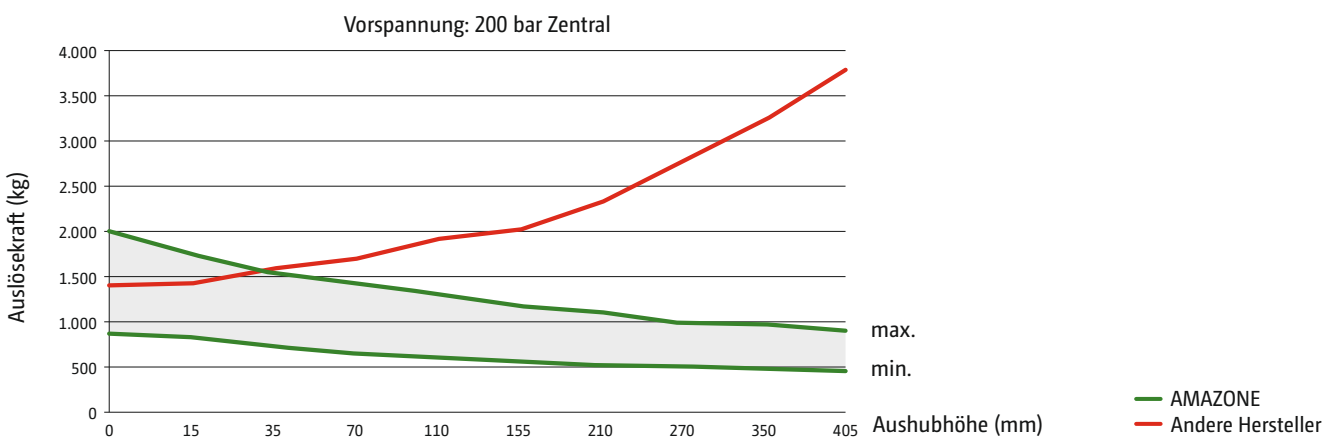

Der Klügere gibt nach

Der einwirkende Druck auf die Pflugkörper wird von vielen unterschiedlichen Faktoren bestimmt. Damit der Körper fest im Boden sitzt, andererseits aber keine Steine mit hochgepflügt werden, ist der richtige Auslösedruck von hoher Bedeutung. Mit der hydraulischen Überlastsicherung kann

dieser komfortabel eingestellt werden. Anders als bei einigen anderen Herstellern sinkt der Auslösedruck mit steigender Aushubhöhe. Ein sanftes Zurückführen des Körpers in den Boden ohne Schäden kann so gewährleistet werden.

Arbeitsbreitenverstellung

Präzise und komfortabel



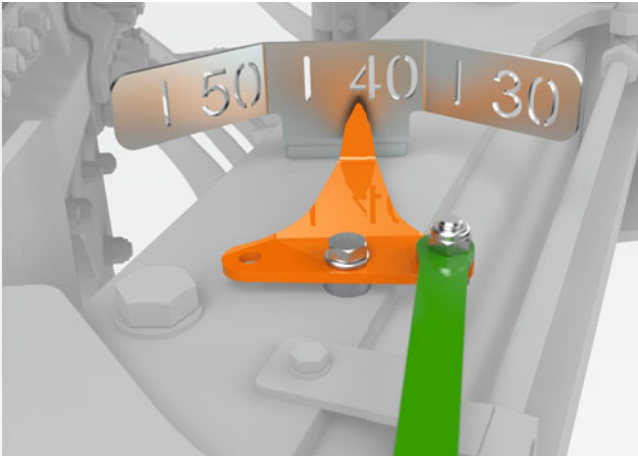

Hydraulische Einstellung der Arbeitsbreite

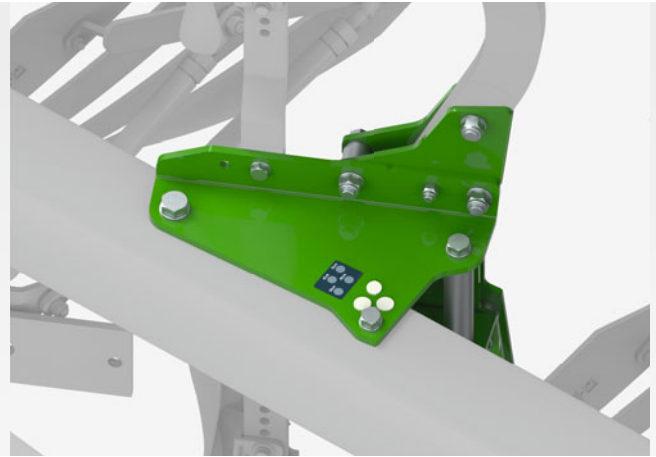

Mechanische Einstellung der Arbeitsbreite

Tyrok V – Hydraulisch komfortabel

Bei allen Tyrok-V-Pflügen erfolgt die Einstellung der Arbeitsbreite stufenlos und hydraulisch vom Traktor aus. Eine sehr gut sichtbare Anzeige, bestehend aus Skala und Zeiger, informiert den Fahrer über die eingestellte Arbeitsbreite. Durch die integrierte Kinematik des Tyrok V werden auch der Zugpunkt, die Arbeitsbreite des ersten Körpers, sämtliche Vorwerkzeuge und das Aufsattelrad automatisch mit eingestellt.

Die Vorteile des Tyrok V

- ✔ Variable Arbeitsbreite von 33 cm bis 55 cm je Körper
- ✔ Automatische Anpassung der Vorderfurchen bei Arbeitsbreitenverstellung dank AutoAdapt
- ✔ Kein Nachjustieren nötig
- ✔ Komfortables und zeitsparendes Arbeiten

Tyrok – Mechanisch einfach

Die serienmäßige Arbeitsbreitenverstellung erfolgt in 4 Stufen durch das manuelle Verschwenken der Grindelemente. Damit ist eine einfache Anpassung des Geräts an verschiedene Bedingungen (Bodenverhältnisse, Traktor etc.) möglich. Bei der Einstellung der Arbeitsbreite werden Vorwerkzeuge und Stützräder automatisch mit eingestellt. Es ist keine zusätzliche Korrektur erforderlich.



Das Aufsattelrad

Exakte Tiefenführung bei gleichzeitig perfektem Grenzpfügen



Arbeitsbreite je Körper: 42,5 cm

Arbeitsbreite je Körper: 55 cm

Perfektes Grenzpfügen

Das Aufsattelrad ist seitlich am Rahmen platziert, sodass man dicht bis an die Feldgrenze pflügen kann. Bei maximaler Arbeitsbreite liegt das Rad innerhalb der Arbeitsbreite. Selbst bei mittlerer Arbeitsbreite befindet sich das Rad innerhalb der Maschine. Direktes Arbeiten an Grenzen oder Hindernissen wird dadurch noch präziser.



Reifengröße:
400/55-22,5



Reifengröße:
500/45-22,5



Reifengröße:
500/60-22,5

- ✔ Durch die unterschiedlichen Reifengrößen kann das Aufsattelrad den praktischen Bedürfnissen optimal angepasst werden.



Exakte Tiefenführung

Mehrere großvolumige Aufsattelräder stehen für einen optimalen Bodenantrieb und eine exakte Tiefenführung auch unter schwierigen Bedingungen. Die Tiefeneinstellung über das Aufsattelrad erfolgt komfortabel über einen Hydraulikzylinder oder werkzeuglos mit Clips auf der Kolbenstange. Ein Abstreifer reinigt das Rad zuverlässig. Die serienmäßige hydropneumatische Federung des Aufsattelrades sorgt für maximale Sicherheit und höchsten Fahrkomfort bei Transportfahrten.

Ihre Vorteile

- ✔ Sichere und komfortable Transportfahrt
- ✔ Zuverlässige Tiefenführung



Tiefeneinstellung des Aufsattelrades

Ausstattungen für alle Ansprüche

Vielseitig für spezielle Anforderungen



Einlegebleche

Günstige Alternative zum Vorschäler für die Einmischung von Ernterückständen. Serienmäßig mit zusätzlicher Abstützung zum Grindel.

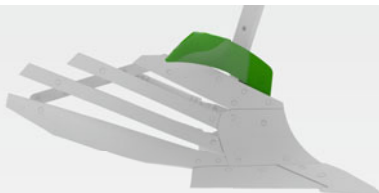

Anlagensech

Das Anlagensech ist eine Alternative zum Scheibensech, welches insbesondere auf schweren, steinhaltigen Böden für eine saubere Furchenwand sorgt und den Verschleiß des Pflugkörpers reduziert.



Anlagenschoner

Der Anlagenschoner vergrößert die Fläche zur Abstützung des Pflugs an der Furchenwand. Vor allem am Hang wird die Pflugführung dadurch deutlich verbessert.

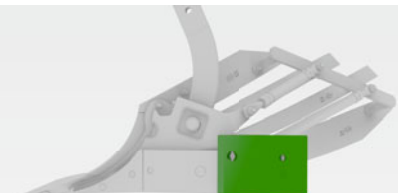

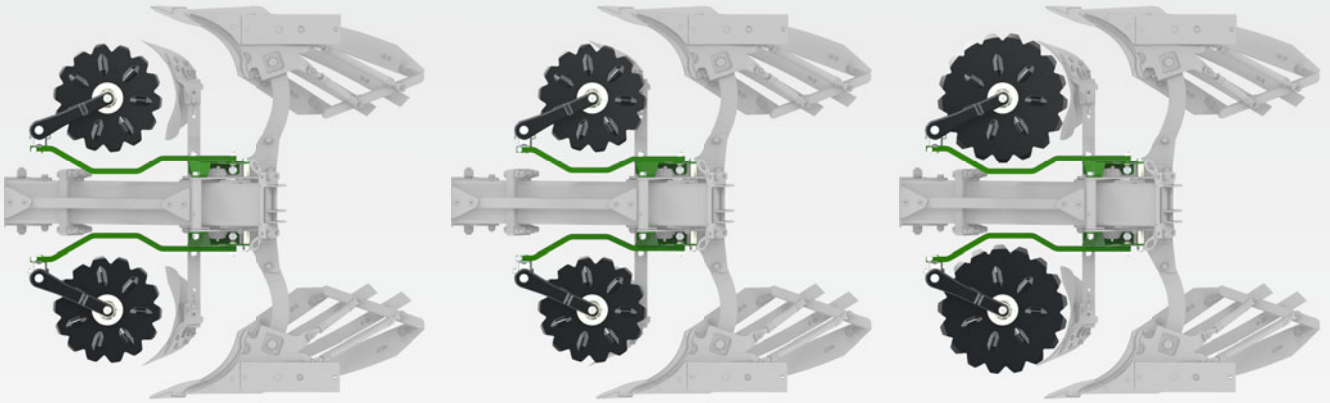

Gezacktes Scheibensech,
Ø 500 mm, mit langem Halter

Gezacktes Scheibensech,
Ø 500 mm, mit kurzem Halter

Gezacktes Scheibensech,
Ø 600 mm, mit langem Halter

Scheibenseche – Eine saubere Sache

Das Scheibensech ist wichtig für eine saubere Pflugarbeit. Der exakte Schnitt des Scheibenseches begünstigt die vollständige Wendung und komplette Einarbeitung von Ernterückständen sowie eine saubere Furchenräumung.

Erhältlich ist das Scheibensech mit einem Durchmesser von 500 mm in glatt oder gezackt und in 600 mm in gezackter Form.

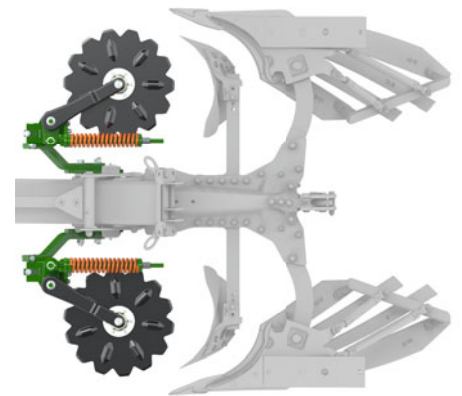

Gefedertes, gezacktes Scheibensech,
Ø 500 mm

Vorschäler – Für alle Fälle

Der Einsatz eines Vorschälers sorgt auch unter schwierigsten Bedingungen für ein verstopfungsfreies Pflügen. Zur Verfügung stehen die folgenden Vorschäler:

Vorschäler M1

Der Vorschäler M1 eignet sich für den universellen Einsatz vom Wiesenumbruch bis hin zu großen Mengen an Ernterückständen, speziell Maisstroh.

Vorschäler G1

Der Einsatz des Vorschälers G1 sorgt insbesondere auf schweren und klebrigen Böden und beim Grünlandumbruch für ein verstopfungsfreies Pflügen. Dank der einfachen Möglichkeit zum Einstellen des Vorschälers wird die Arbeit noch präziser.



Vorschäler M1

Vorschäler G1

Packer

Einebnung und Rückverfestigung in einem Arbeitsgang



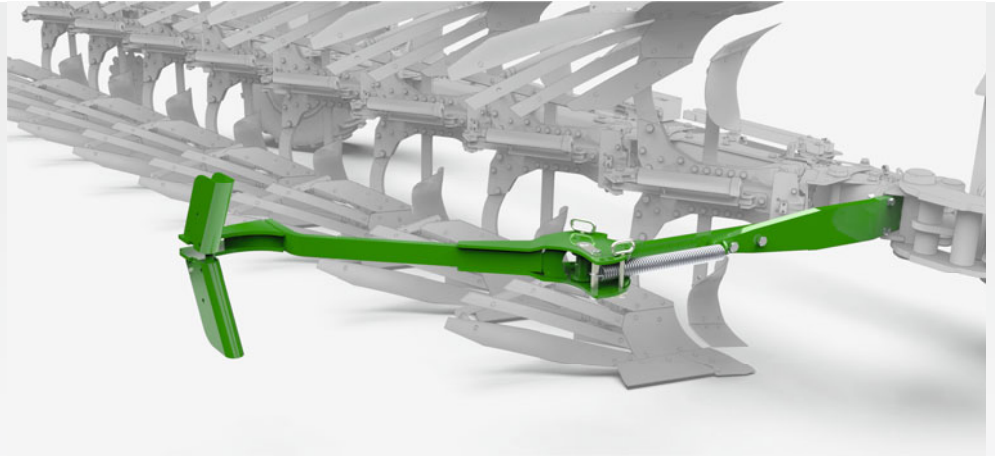

Stabiler und einstellbarer Schwenkfangarm

Schwenkfangarm

Für die Kombination mit einem Packer kann optional ein Schwenkfangarm verbaut werden. Alle Packerarme sind mit einer gefederten Fangvorrichtung ausgestattet, diese dämpft

die entstehenden Belastungsspitzen beim Einhängen des Packers. Für optimalen Komfort wird der Arm hydraulisch über ein weiteres Steuergerät bedient.

Packer – Für noch mehr Effizienz

Für noch mehr Effizienz in Ihrem Betrieb erweitert AMAZONE das Packerprogramm durch eine strategische Zusammenarbeit mit der Firma Tigges. Daher besteht nun die Möglichkeit, den Tyrok mit Packern von Tigges im AMAZONE Design zu kombinieren. Es werden verschiedene Ringdurchmesser, sowie unterschiedliche Ringprofile angeboten. Zusätzlich besteht die Auswahl zwischen Einfach- oder Doppelringpacker bis zu einer Arbeitsbreite von 4,65 m.



Mehr Informationen





Aufsattel-Volldrehpflug Tyrok

Typ	Tyrok 400			Tyrok 400 V		Tyrok 400 VS	
	7	8	9	7	8	7	8
Scharigkeit	7	8	9	7	8	7	8
Traktorleistung bis (kW/PS)	295/400						
Körperlängsabstand (cm)	100						
Rahmenhöhe (cm)	80, 85			80, 85		80	
Arbeitsbreitenverstellung	Mechanisch			Hydraulisch		Hydraulisch	
Überlastsicherung	Scherbolzen			Scherbolzen		Hydraulische Überlastsicherung	
Arbeitsbreite pro Körper (cm)	35, 40, 45, 50			33 – 55		33 – 55	
Aufsattelrad (Dimension)	400/55-22,5, 500/45-22,5, 500/60-22,5						
Gewicht Grundmaschine (kg)	3.788	4.129	4.279	3.899	4.140	4.602	4.860



Abbildungen, Inhalt und Angaben über technische Daten sind unverbindlich und können ausstattungsbedingt abweichen. Die gültigen Bestimmungen von länderspezifischen Straßenverkehrsvorschriften sind einzuhalten, sodass eine besondere Genehmigungspflicht entstehen kann. Die zulässigen Achslasten und Gesamtgewichte der Traktoren sind zu überprüfen. Nicht alle aufgeführten Kombinationsmöglichkeiten sind bei allen Traktorherstellern realisierbar.



AMAZONEN-WERKE H. DREYER SE & Co. KG

Tel.: +49 (0)5405 501-0 · E-Mail: amazone@amazone.de
www.amazone.de · www.amazone.at

Mehr Informationen finden Sie unter
www.amazone.de oder in den sozialen Medien



Unsere Werksbeauftragten in
 Deutschland und Österreich:
 QR-Code scannen oder unter
www.amazone.de/werksbeauftragte